



MODELO **120T**
SEMI-MÓVIL

**"La excelencia en el suministro de concreto:
donde la CALIDAD se encuentra con la
INNOVACIÓN"**



CRONOLOGÍA

HISTORIA PRAGMACERO

1980



El inicio de un sueño

El equipo Pragmacero comienza a crear los primeros equipos.

Dirigiendo nuestro rumbo

Construcción de dosificadoras mecánicas y silos.



1990

2000



Pragmacero

Pragmacero comienza a experimentar un alto crecimiento en ventas.

Consolidación

Pragmacero se fortalece con una sólida estructura de negocio.



2010

Actualidad



Alizanzas internacionales

Pragmacero consolida estrategias de alianza a nivel mundial.

Nuestra Visión

Ser una empresa socialmente responsable con presencia global y con impacto sustentable para nuestro entorno.

MÁS DE 30 AÑOS EN EL MERCADO NOS RESPALDAN

Nuestra firme labor nos lleva a ofrecer innovadoras soluciones en concreto para satisfacer las necesidades de nuestros clientes en México y en el mundo.

NUESTROS ALIADOS



NUESTRA PRESENCIA INTERNACIONAL



Garantizamos que usted y su empresa operen con **TOTAL SEGURIDAD**, con el respaldo de las marcas líderes a nivel mundial de nuestros componentes y materiales.

LA MEJOR SOLUCIÓN EN
FABRICACIÓN DE PLANTAS DE
SUMINISTRO DE CONCRETO



MODELO
120T
SEMI-MÓVIL

CARACTERÍSTICAS Y DATOS GENERALES

Pragmacero® 120T es una configuración de planta semi-móvil de producción continua muy utilizada en Norteamérica, rediseñada por Pragmacero® en 2021.

Esta configuración le permite ubicarse en grandes proyectos de infraestructura de mediano a largo plazo como planta central. Consta de dos módulos remolcables con todas las básculas y almacenes configurables a distintas capacidades para trabajar de forma acumulativa.

Posee una báscula de cemento con capacidad de 4,000 Kg. Su capacidad de producción nominal es de 120 m³/h y puede llegar a producir entre 900 a 980 m³/día dependiendo del número de camiones y otros factores.



LA MEJOR SOLUCIÓN EN
FABRICACIÓN DE PLANTAS DE
SUMINISTRO DE CONCRETO

TU ALIADO EN ALTA INGENIERÍA

SERIE T
PLANTAS SEMI-MÓVILES

“

Nuestra planta Pragmacero® 120T puede alcanzar
una producción de 980 m³ al día

”

CAPACIDAD DE PRODUCCIÓN: 4 a 5 minutos por cada 8 m³

Producción	120 m³/h
Tipo de mezcla	Seca
Alimentación Eléctrica	220V/440V
No. de básculas de agregados	1
Modular	Si
Almacén de agregados	Desde 30 m³
Almacén de cemento	Desde 85 toneladas
Sistema de control	Manual /Automatizado





Ventajas tecnológicas



DEMANDA ALTA, destacan vivienda, suministro de concreto a zonas urbanizadas.



Es posible que pueda abastecer arriba de 980 m³ /día dependiendo de las rutas y cantidad de camiones mezcladores.



PENSADAS para abastecer una flotilla de 7 ollas en adelante, para posicionamiento de largo plazo como concretero regional.



USO ÓPTIMO E IDEAL EN EL ÁMBITO DE:

- Concreteros independientes.
- Cementeros.
- Constructores de alta infraestructura.

En Pragmacero® tenemos la solución ofertando plantas de concreto creadas con calidad dando por resultado una mínima variabilidad y enviando cantidades exactas de concreto hacia los camiones mezcladores o cualquier sistema de mezcla.



DIMENSIONES DE DOSIFICADORA 120T



Dimensiones generales Modo operación

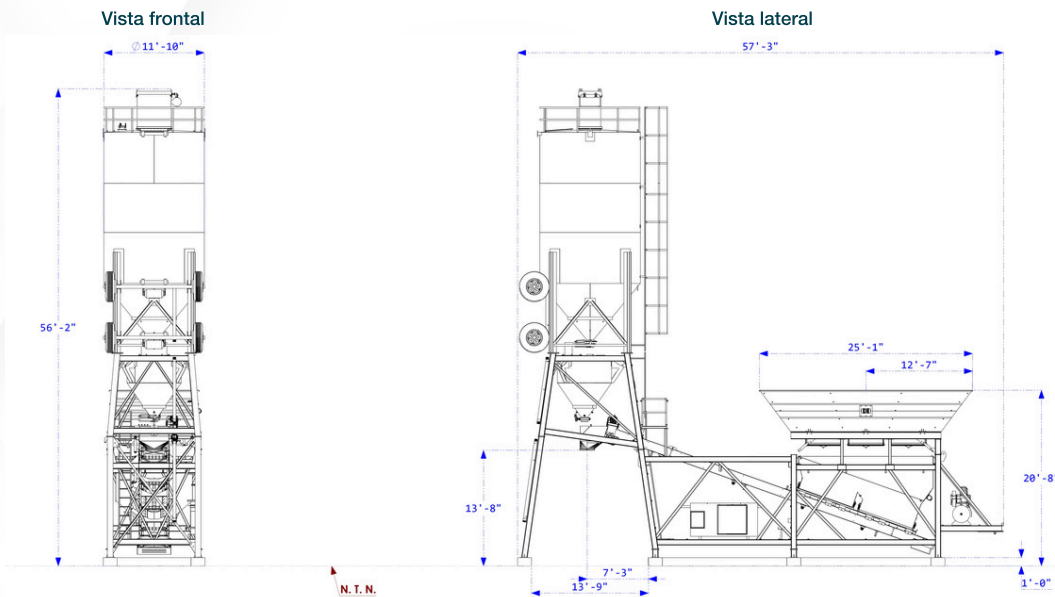

MODELO **120T**
PLANTAS
SEMI-MÓVIL

Acotación: centímetros (pulgadas)
N.T. N.: nivel del terreno natural

Dimensiones generales Modo transporte

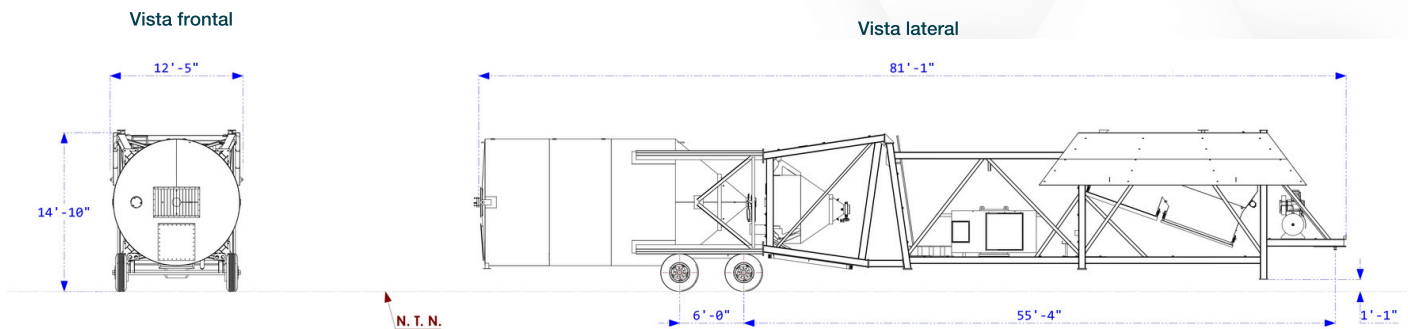

Acotación: centímetros (pulgadas)
N.T. N.: nivel del terreno natural





INNOVACIÓN EN DISEÑO Y MANUFACTURA

**SOLICITE UNA ASESORÍA
PERSONALIZADA:**

+52 961 657 8450

+52 961 255 9030

SÍGUENOS

-  www.pragmacero.com
-  contacto@pragmacero.com
-  [@pragmacero](https://www.instagram.com/pragmacero)
-  [Pragmacero](https://www.facebook.com/Pragmacero)



En cumplimiento de las normas CPMB ISO 90001: 2015; PRAGMACERO se declara lista para sumarse a los proyectos
MÁS EXIGENTES DEL MUNDO

WWW.PRAGMACERO.COM