



MODELO 50R MÓVIL

**"La excelencia en el suministro de concreto:
donde la CALIDAD se encuentra con la
INNOVACIÓN"**



MÁS DE 30 AÑOS EN EL MERCADO NOS RESPALDAN

Nuestra firme labor nos lleva a ofrecer innovadoras soluciones en concreto para satisfacer las necesidades de nuestros clientes en México y en el mundo.

CRONOLOGÍA

HISTORIA PRAGMACERO

1980



El inicio de un sueño

El equipo Pragmacero comienza a crear los primeros equipos.

Dirigiendo nuestro rumbo

Construcción de dosificadoras mecánicas y silos.



1990

2000



Pragmacero

Fundación de Pragmacero. Comienza a experimentar un alto crecimiento en ventas.

Consolidación

Pragmacero se consolida con una sólida estructura de negocio.



2010

Actualidad



Alizanzas internacionales

Pragmacero consolida estrategias de alianza a nivel mundial.

Nuestra Visión

Ser una empresa socialmente responsable con presencia global y con impacto sustentable para nuestro entorno.

NUESTROS ALIADOS



Nos aseguramos de que usted y su empresa operen con **SEGURIDAD** y con el respaldo de las mejores marcas a nivel mundial de nuestros componentes y materiales.

LA MEJOR SOLUCIÓN EN
FABRICACIÓN DE PLANTAS DE
SUMINISTRO DE CONCRETO



MODELO
50R
MÓVIL

CARACTERÍSTICAS Y DATOS GENERALES

Pragmacero® 50R es una configuración de planta desarrollada por Pragmacero® desde 2013, la cual le permite ubicarse en zonas remotas o como planta central por su facilidad y bajo costo de instalación. Consta de dos módulos remolcables que se encuentran preconfigurados para trabajar. Su capacidad de producción nominal es de 50 m³/h y puede llegar a producir entre 350 a 400 m³/día dependiendo del número de camiones y otros factores. Es ideal para proyectos de autoconsumo, así como proyectos de concreto para distribución local o infraestructura básica, proyectos temporales o como complemento de plantas de producción masiva.

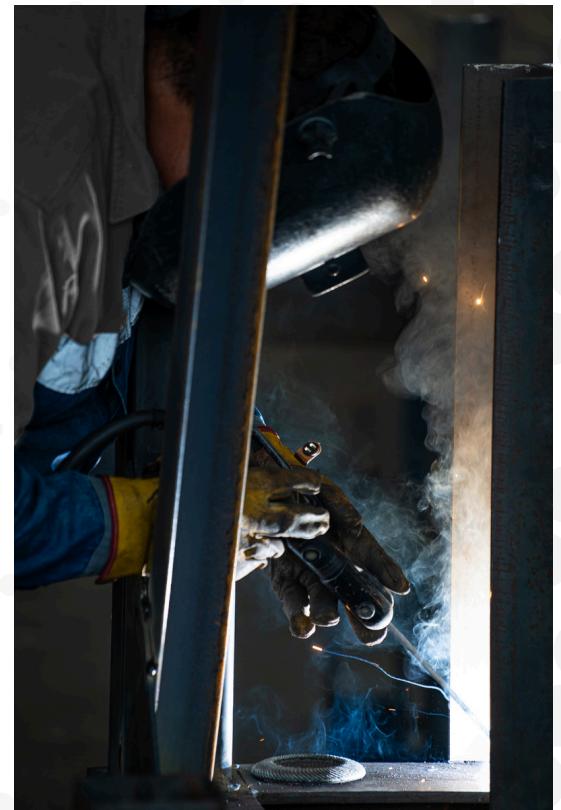

LA MEJOR SOLUCIÓN EN
FABRICACIÓN DE PLANTAS DE
SUMINISTRO DE CONCRETO



TU ALIADO
EN ALTA
INGENIERÍA

SERIE R
PLANTAS MÓVILES

“

Nuestra planta Pragmacero® 50R puede alcanzar
una producción de 400 m³ al día.

”

CAPACIDAD DE PRODUCCIÓN: 6 a 8 minutos por cada 8 m³.

Producción	50 m³/h
Tipo de mezcla	Seca
Alimentación Eléctrica	220V/440V
No. de básculas de agregados	2
Modular	Sí. Aumento a 3 básculas de agregado
Almacén de agregados	No
Almacén de cemento	Modular desde 40 toneladas
Sistema de control	Manual/Automatizado



LA MEJOR SOLUCIÓN EN
FABRICACIÓN DE PLANTAS DE
SUMINISTRO DE CONCRETO



Ventajas
tecnológicas



CEMENTO FLEXIBLE y adecuada a las condiciones logísticas de su región. Si bien es concebida como planta para proyectos remotos, su capacidad de producción la hace CAPAZ DE CUMPLIR LA DEMANDA como planta central, pero flexible para eventuales proyectos que exigen movilidad en menos de un día.



USO ÓPTIMO E IDEAL EN EL ÁMBITO DE:

- Concreteros independientes.
- Cementeras.
- Constructoras de caminos y puentes.
- Constructoras de alta infraestructura.
- Constructoras de vivienda.
- Mineros.



La planta DISEÑADA y adecuada para almacenaje de cemento FLEXIBLE Y MÓVIL.



Ideal para proyectos de autoconsumo.

Desarrollada para ubicarse como planta central por su facilidad y bajo costo de instalación. Consta de dos módulos remolcables que ya se encuentran preconfigurados para trabajar.



DIMENSIONES DE DOSIFICADORA 50R



Dimensiones generales Modo operación

MODELO **50R**
MÓVIL

Vista frontal

Vista lateral

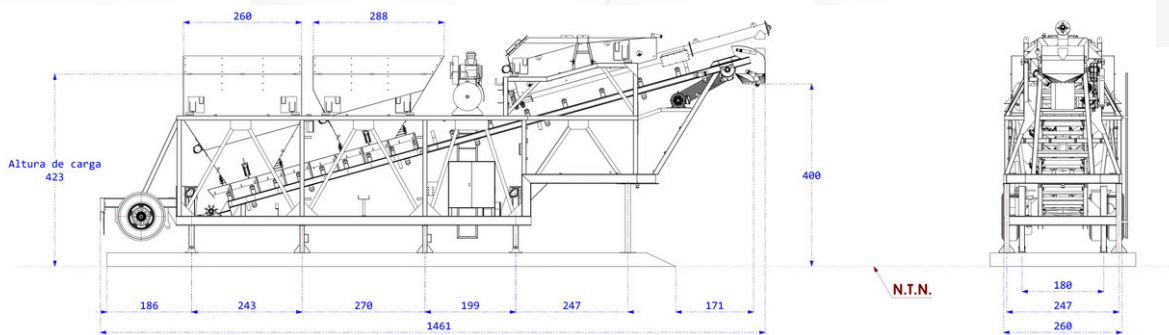

Acotación: centímetros (pulgadas)
N.T. N.: nivel del terreno natural

Dimensiones generales Modo transporte

Vista frontal

Vista lateral

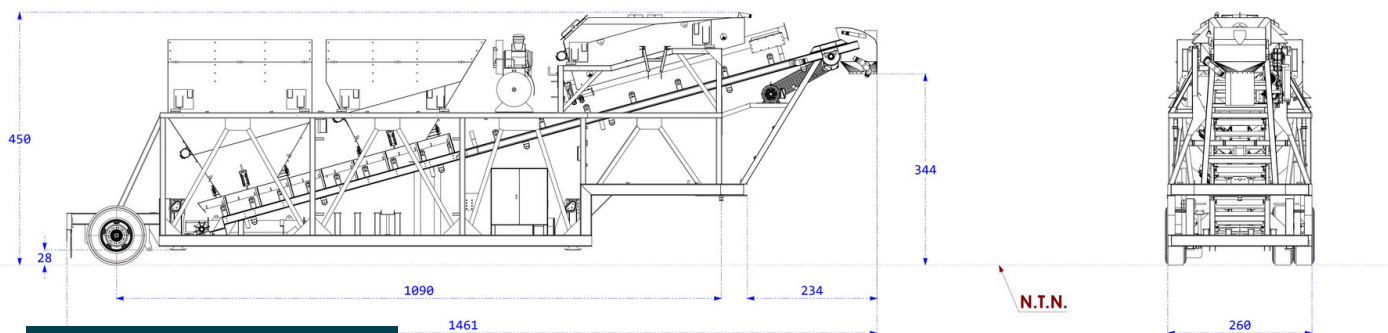

Acotación: centímetros (pulgadas)
N.T. N.: nivel del terreno natural





INNOVACIÓN EN DISEÑO Y MANUFACTURA

**SOLICITE UNA ASESORÍA
PERSONALIZADA:**

☎ +52 961 657 8450

☎ +52 961 255 9030

SÍGUENOS

-  www.pragmacero.com
-  contacto@pragmacero.com
-  [@pragmacero](https://www.instagram.com/pragmacero)
-  [Pragmacero](https://www.facebook.com/Pragmacero)



En cumplimiento de las normas CPMB ISO 90001: 2015; PRAGMACERO se declara lista para sumarse a los proyectos MÁS EXIGENTES DEL MUNDO.

WWW.PRAGMACERO.COM