



MODELO **50T** MÓVIL

**"La excelencia en el suministro de concreto:
donde la CALIDAD se encuentra con la
INNOVACIÓN"**



CRONOLOGÍA

HISTORIA PRAGMACERO

1980



El inicio de un sueño

El equipo Pragmacero comienza a crear los primeros equipos.

Dirigiendo nuestro rumbo

Construcción de dosificadoras mecánicas y silos.



1990

2000



Pragmacero

Pragmacero comienza a experimentar un alto crecimiento en ventas.

Consolidación

Pragmacero se fortalece con una sólida estructura de negocio.



2010

Actualidad



Alizanzas internacionales

Pragmacero consolida estrategias de alianza a nivel mundial.

Nuestra Visión

Ser una empresa socialmente responsable con presencia global y con impacto sustentable para nuestro entorno.

MÁS DE 30 AÑOS EN EL MERCADO NOS RESPALDAN

Nuestra firme labor nos lleva a ofrecer innovadoras soluciones en concreto para satisfacer las necesidades de nuestros clientes en México y en el mundo.

NUESTROS ALIADOS



NUESTRA PRESENCIA INTERNACIONAL



Garantizamos que usted y su empresa operen con **TOTAL SEGURIDAD**, con el respaldo de las marcas líderes a nivel mundial de nuestros componentes y materiales.

LA MEJOR SOLUCIÓN EN
FABRICACIÓN DE PLANTAS DE
SUMINISTRO DE CONCRETO



MODELO **50T**
MÓVIL

CARACTERÍSTICAS Y DATOS GENERALES

Pragmacero® 50T es una configuración de planta desarrollada por Pragmacero® desde 2015, la cual le permite ubicarse en zonas remotas o como planta central por su facilidad y bajo costo de instalación. Consta de un módulo remolcable con todas las básculas integradas para trabajar de forma decumulativa. El almacenaje de cemento móvil es opcional y se ofrece por separado.

Su capacidad de producción nominal es de 50 m³/h y puede llegar a producir entre 350 a 400 m³/turno dependiendo del número de camiones y otros factores.

Sus componentes son de vanguardia y cuenta con un diseño que promueve la operación con todas las medidas y estándares de seguridad industrial.



LA MEJOR SOLUCIÓN EN
FABRICACIÓN DE PLANTAS DE
SUMINISTRO DE CONCRETO



TU ALIADO
EN ALTA
INGENIERÍA

SERIE T
PLANTAS MÓVILES

“

Nuestra planta Pragmacero® 50T puede alcanzar
una producción de 400 m³ al día

”

CAPACIDAD DE PRODUCCIÓN: 11 a 13 minutos por cada 8 m³.

Producción	50 m³/h
Tipo de mezcla	Seca
Alimentación Eléctrica	220V/440V
No. de básculas de agregados	2
Modular	Si
Almacén de agregados	No
Almacén de cemento	Opcional
Sistema de control	Manual /Automatizado

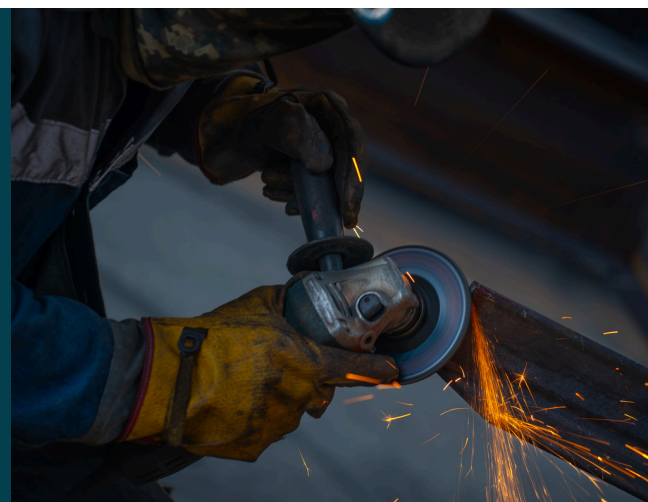



Ventajas tecnológicas



Es ideal para transportarse en un solo CONTENEDOR marítimo.



Es concebida como planta para PROYECTOS REMOTOS.



Su diseño está pensado en la minimización de costos de instalación al tiempo que prioriza la VERSATILIDAD en el acoplamiento con diferentes tipos de ALMACENAJE de cemento.



USO ÓPTIMO E IDEAL EN EL ÁMBITO DE:

- Concreteros independientes.
- Cementeros.
- Constructores rurales.
- Constructores de caminos y puentes.
- Constructores de vivienda.

En Pragmacero® tenemos la solución ofertando plantas de concreto creadas con calidad dando por resultado una mínima variabilidad y enviando cantidades exactas de concreto hacia los camiones mezcladores o cualquier sistema de mezcla.



DIMENSIONES DE DOSIFICADORA 50T



MODELO

50T
MÓVIL

Dimensiones generales Modo operación

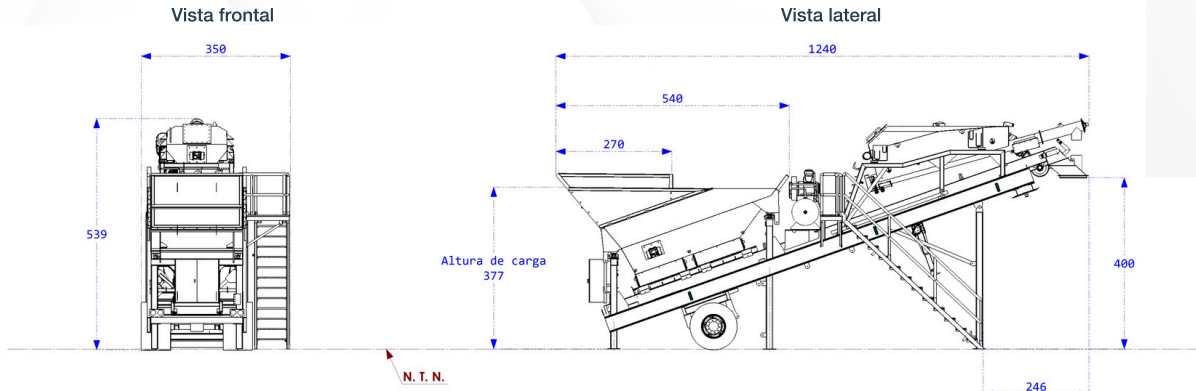

Acotación: centímetros (pulgadas)
N.T. N.: nivel del terreno natural

Dimensiones generales Modo transporte

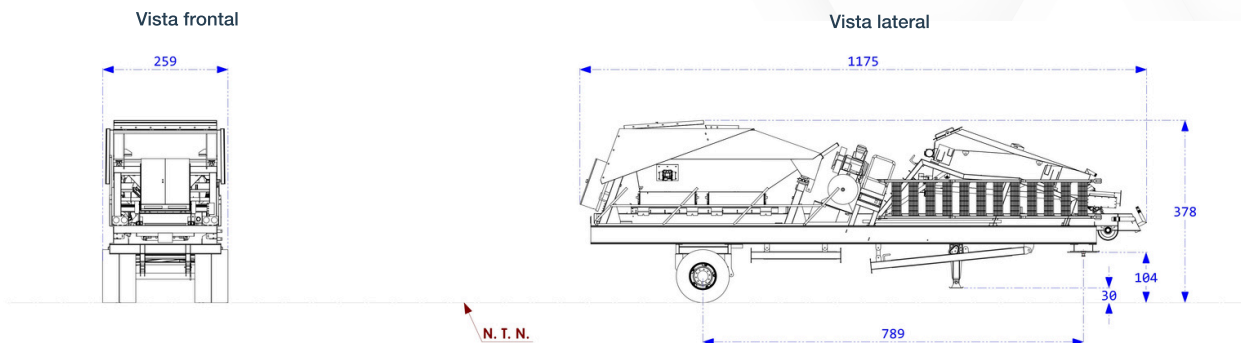

Acotación: centímetros (pulgadas)
N.T. N.: nivel del terreno natural





INNOVACIÓN EN DISEÑO Y MANUFACTURA

**SOLICITE UNA ASESORÍA
PERSONALIZADA:**

☎ +52 961 657 8450

☎ +52 961 255 9030

SÍGUENOS

 www.pragmacero.com
 contacto@pragmacero.com
 [@pragmacero](https://www.instagram.com/pragmacero)
 [Pragmacero](https://www.facebook.com/Pragmacero)



En cumplimiento de las normas CPMB ISO 90001: 2015; PRAGMACERO se declara lista para sumarse a los proyectos
MÁS EXIGENTES DEL MUNDO

WWW.PRAGMACERO.COM