

MODELO
70T
MÓVIL

**"La excelencia en el suministro de concreto:
donde la CALIDAD se encuentra con la
INNOVACIÓN"**



CRONOLOGÍA

HISTORIA PRAGMACERO

1980



El inicio de un sueño

El equipo Pragmacero comienza a crear los primeros equipos.

Dirigiendo nuestro rumbo

Construcción de dosificadoras mecánicas y silos.



1990

2000



Pragmacero

Pragmacero comienza a experimentar un alto crecimiento en ventas.

Consolidación

Pragmacero se fortalece con una sólida estructura de negocio.



2010

Actualidad



Alanzas internacionales

Pragmacero consolida estrategias de alianza a nivel mundial.

Nuestra Visión

Ser una empresa socialmente responsable con presencia global y con impacto sustentable para nuestro entorno.

MÁS DE 30 AÑOS EN EL MERCADO NOS RESPALDAN

Nuestra firme labor nos lleva a ofrecer innovadoras soluciones en concreto para satisfacer las necesidades de nuestros clientes en México y en el mundo.

NUESTROS ALIADOS



NUESTRA PRESENCIA INTERNACIONAL



Garantizamos que usted y su empresa operen con **TOTAL SEGURIDAD**, con el respaldo de las marcas líderes a nivel mundial de nuestros componentes y materiales.



MODELO **70T**
MÓVIL

CARACTERÍSTICAS Y DATOS GENERALES

Pragmacero® 70T es una configuración de planta móvil de producción continua muy utilizada en Norteamérica, adaptada a dimensiones de transporte reglamentarias en Latinoamérica, la cual le permite ubicarse en zonas remotas o como planta central por su facilidad y bajo costo de instalación, así como en proyectos de alta infraestructura. Consta de un módulo remolcable con todas las básculas y almacenes integrados para trabajar de forma acumulativa.

El silo de cemento es autoeregible y posee una báscula de cemento con capacidad de 2.000 Kg. Su capacidad de producción nominal es de 70 m³/h y puede llegar a producir entre 500 a 560 m³/día dependiendo del número de camiones y otros factores.

LA MEJOR SOLUCIÓN EN
FABRICACIÓN DE PLANTAS DE
SUMINISTRO DE CONCRETO



TU ALIADO
EN ALTA
INGENIERÍA

SERIE T
PLANTAS MÓVILES

“Nuestra planta Pragmacero 70T puede alcanzar una producción de 560 m³ al día.”

CAPACIDAD DE PRODUCCIÓN: 6 a 8 minutos por cada 8 m³

Tipo de mezcla	Seca
Alimentación Eléctrica	220V/440V
No. de básculas de agregados	1
Modular	No
Almacén de agregados	Si
Almacén de cemento	50 toneladas
Sistema de control	Manual /automatizado





Ventajas tecnológicas



Es concebida como planta MÓVIL de PRODUCCION CONTINUA para grandes proyectos de infraestructura de mediano a largo plazo.



AUTOEREGIBLE y LIBRE de cimentación.



DESARROLLO de INFRAESTRUCTURA, CONSTRUCCIÓN de autopistas, ductos, vías de ferrocarril, etc. que requieran desplazamiento estratégico del punto de servicio cada poco tiempo.



USO ÓPTIMO E IDEAL EN EL ÁMBITO DE:

- Concreteros independientes.
- Cementeros.
- Constructores de alta infraestructura.
- Constructores de caminos y puentes.



Es ideal para PROYECTOS REMOTOS.



ALTA movilidad y PRECISIÓN.

Nuestra experiencia como fabricantes de plantas nos ha llevado a conformar el mejor equipo de asesores y fabricantes que definen e integran la mejor solución para las obras de construcción más exigentes y hostiles en cualquier lugar del mundo.



DIMENSIONES DE LA PLANTA 70T



Dimensiones generales Modo operación

MODELO

70T

PLANTA MÓVIL

Vista lateral

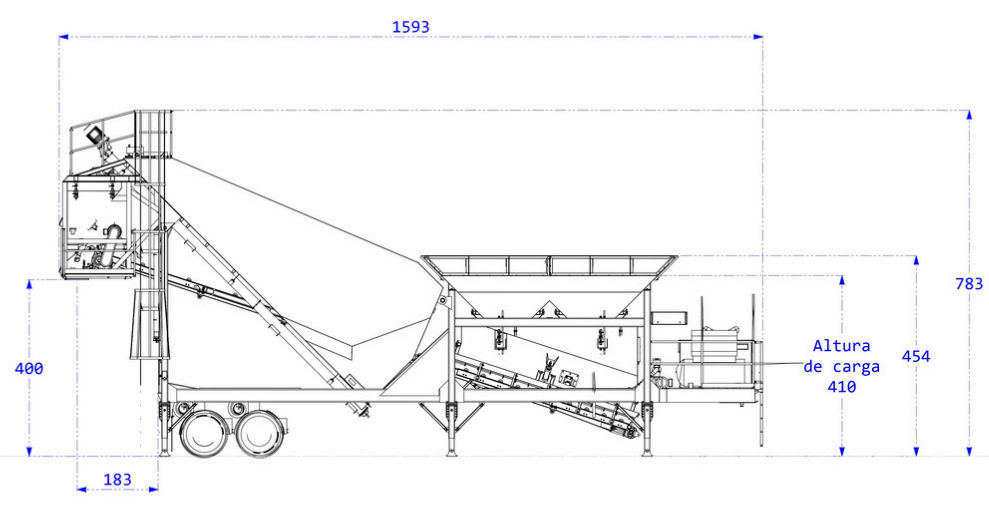

Acotación: centímetros (pulgadas)
N.T. N.: nivel del terreno natural

Vista frotal

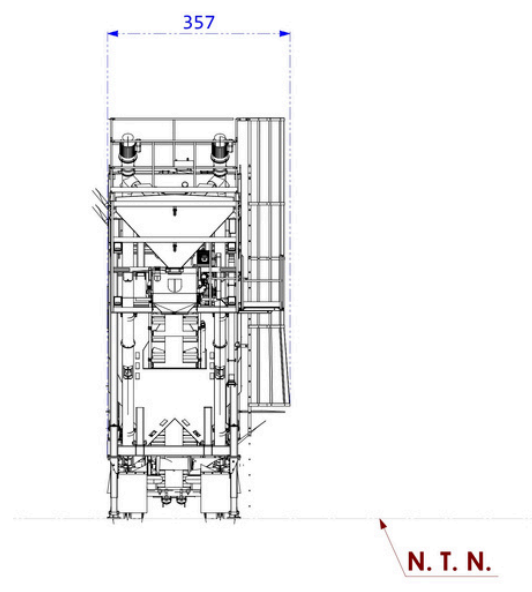





INNOVACIÓN EN DISEÑO Y MANUFACTURA

**SOLICITE UNA ASESORÍA
PERSONALIZADA:**

 +52 961 657 8450

 +52 961 255 9030

SÍGUENOS

 www.pragmacero.com
 contacto@pragmacero.com
 [@pragmacero](https://www.instagram.com/pragmacero)
 [Pragmacero](https://www.facebook.com/Pragmacero)



En cumplimiento de las normas CPMB ISO 90001: 2015; PRAGMACERO se declara lista para sumarse a los proyectos
MÁS EXIGENTES DEL MUNDO

WWW.PRAGMACERO.COM